



**ZANOTTI Spa**  
Via M.L. King, 30  
46020 - Pegognaga (MN) - ITALY  
Tel. +39 0376 5551  
Fax +39 0376 536554  
info@zanotti.com

## Tarjeta técnica máquina

Versión 1.35

Modelo:

**MGS10502F**

Categoría:

**Uniblock GS**

### Datos técnicos

Características	U.M.	Valor
Temperatura trabajo	°C	+10 ÷ -5
Arranque		Directo
Voltaje	Volt-Ph-Hz	230/1~/50
Absorción nominal	kW*	0,60
Absorción nominal	Amp*	3,70
Corriente de arranque	Amp	16,0
Corriente máxima	Amp	4,8
Refrigerante		R404A
Desescarche		Eléctrico
Calentadores para descongelar	watt	450
Masa de la unidad condensadora	Kg	43
Masa del evaporador	Kg	13

### Compresor

Tipo		Hermético
Potencia nominal	kW	0,37

### Condensador

Volumen de aire	m³/h	600
-----------------	------	-----

### Evaporador

Volumen de aire	m³/h	600
Proyección aire	m**	4
Categoría PED		0



### Datos de la energía

Tc °C	Ta °C	P watt	P Kcal/h	V100 m³	V80 m³	V60 m³
	20	1588	1366	14	13	12
	25	1501	1291	13	12	11
10	30	1415	1217	12	11	10
	35	1330	1144	11	10	9,1
	40	1246	1072	10	9,1	8,3
	45	1161	998	9,1	8,3	7,6
	20	1338	1151	11	10	9,1
	25	1263	1086	10	9,1	8,3
5	30	1188	1022	9,4	8,6	7,8
	35	1113	957	8,6	7,8	7,1
	40	1039	894	7,8	7,1	6,5
	45	965	830	7	6,4	5,8
	20	1170	1006	9,2	8,4	7,6
	25	1101	947	8,4	7,6	7
0	30	1032	888	7,7	7	6,4
	35	965	830	7	6,4	5,8
	40	899	773	6,3	5,7	5,2
	45	833	716	5,6	5,1	4,6
	20	1001	861	7,4	6,7	6,1
	25	938	807	6,7	6,1	5,6
-5	30	877	754	6,1	5,6	5,1
	35	818	703	5,5	5	4,6
	40	760	654	4,9	4,5	4,1
	45	702	604	4,4	4	3,7

\* En funcionamiento: 0 ÷ +30°C

\*\* Utilizar como mera indicación. La proyección del aire depende de numerosos factores: altura de la cámara, almacenamiento del producto, posición del evap.etc.

Tc: Temperatura cámara fría - TA:Temperatura externa.

P: Capacidad refrigerante - V: Volumen del cámara de Reccomanded

Dimensioni - Dimensions - Dimensions  
Abmessungen - Dimensiones

**GS1**

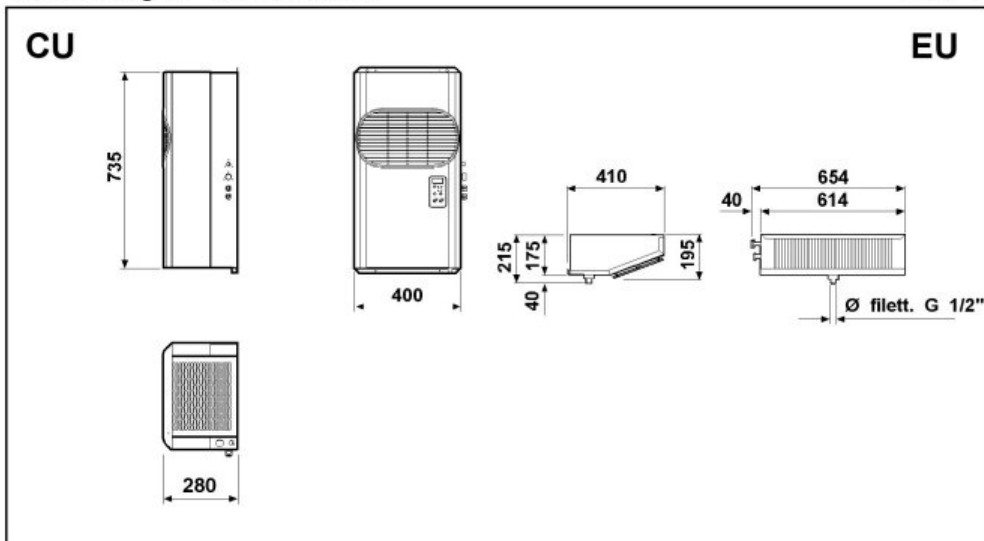

Schema di montaggio - Mounting scheme - Schema de montage  
Montageschema - Esquema de montaje

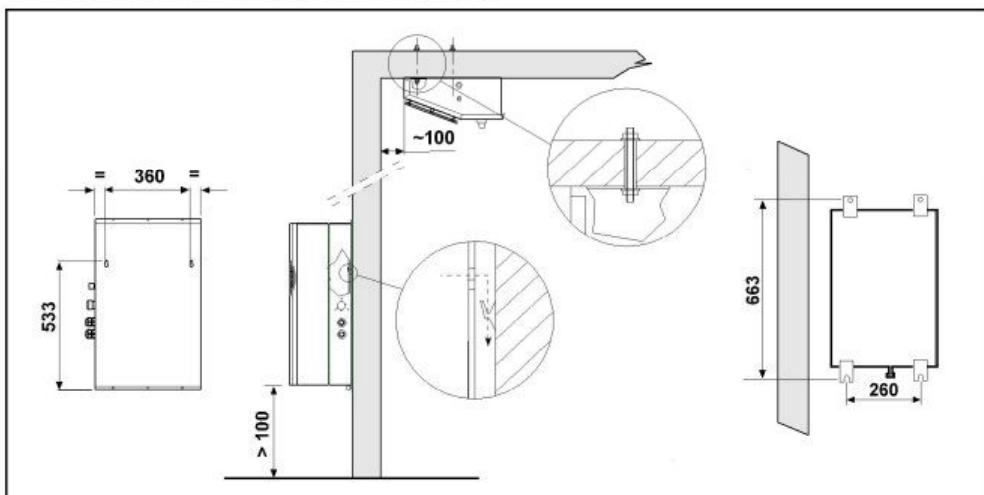

- \* Raccomandazioni in sede di installazione e per il controllo fornite sul manuale di installazione
- \* To be advised at time of order for factory installation and operating instructions
- \* Recommendations au moments d'installations et pour le contrôle fournis sur le manuel d'installation
- \* Empfehlungen für die Installationsphase und zur Kontrolle, die im Handbuch zur Installation enthalten sind
- \* Por cuanto respecta a recomendaciones de instalación y control ver manual de instalación

Massa e misure imballi - Packing mass and dimensions - Masse et dimensions emballages  
Verpackungsmasse und-abmessungen - Masa y medidas del embalaje

CU		EU		CU		EU	
	490		610		780		780
			955		260		470
				MASSA-MASS-MASA-MASSE-MASSE <b>11 Kg</b> VOLUME - VOLUME - VOLUME - VOLUMEN - VOLUMEN <b>0,28 m<sup>3</sup></b>			
				MASSA-MASS-MASA-MASSE-MASSE <b>1,5 Kg</b> VOLUME - VOLUME - VOLUME - VOLUMEN - VOLUMEN <b>0,10 m<sup>3</sup></b>			

**ZANOTTI S.p.A.**